

主なる仕様		
最大出力	引抜力	3530 kN
	圧入力	980 kN 要反力
引抜ストローク		500 mm
最大圧力		24.5 MPa
最大口径		2000 mm
主バンド・ベース		7200 kg
副バンド		1020 kg
ステージ		830 kg
総重量		9050 kg

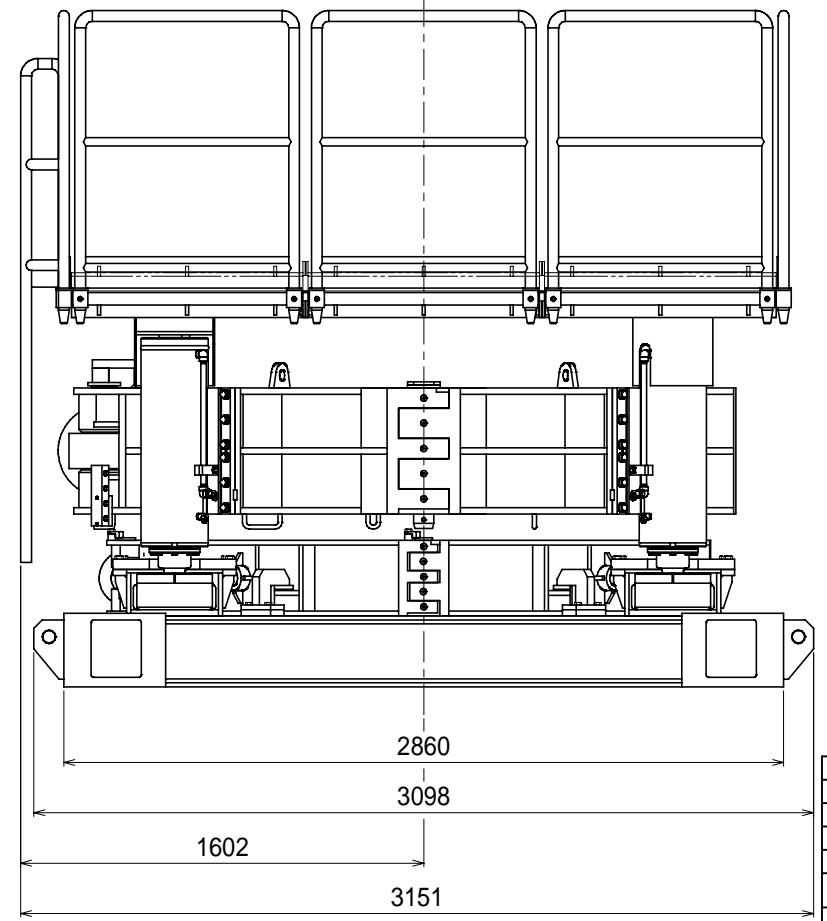
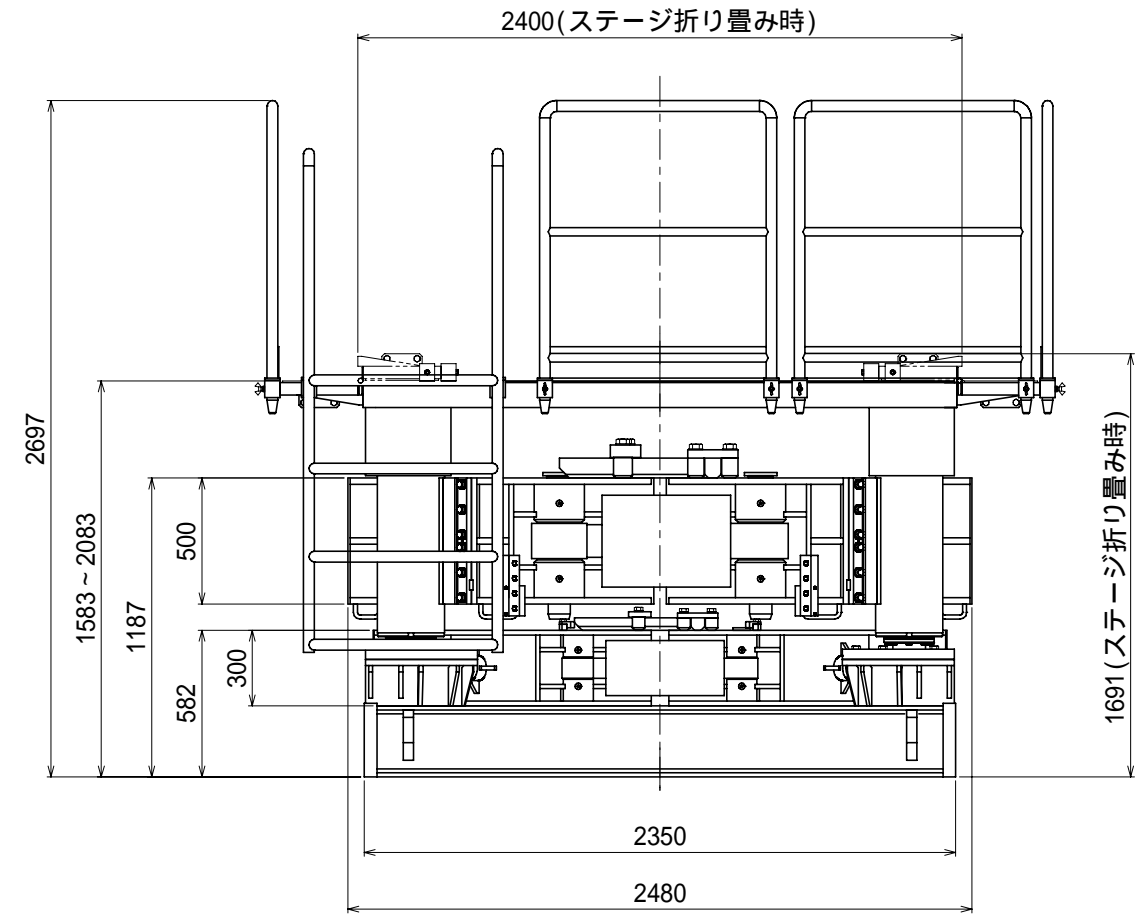

記号	部	名	材	質	個数	備考
承認	APPROVED BY	第3角法	3RD ANGLE PROJECTION	標準	HEIGHT	型式
検閲	CHECKED BY	尺規	SCALE	1/15	名称	TITLE
設計	DESIGNED BY	材質	MATERIAL		HC360TW-2000	
製図	DRAWN BY	作成日	DATE		PJ-20-001 外形寸法図	
変更	REVISION	ペンタ建機リース株式会社		図番	DRAWING No.	
		PENTA KENKI LEASE Co., Ltd			A-33653	